

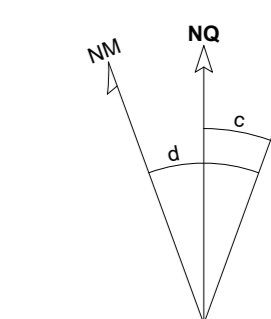

PLANTA LOCALIZAÇÃO
ESC: 1/2500

Orientação

Convergência e declinação do ponto:
Elipsóide: SIRGAS2000
Latitude $\phi = 22^{\circ}35'54.399804''$ S
Longitude $\lambda = 50^{\circ}09'56.857288''$ W
Data: 16/05/2019



c = Convergência meridiana: $-00^{\circ}22'41.640328''$
d = Declinação magnética: $-00^{\circ}02'24.546207''$
ad = Variação anual da declinação magnética: $-00^{\circ}00'33.882634''$

Sistema de Coordenadas
Coordenadas Planas Sistema U T M

Origem das coordenadas:
Elipsóide: SIRGAS2000
N Equador acrescido de 10.000.000 m
E MC 51⁺ acrescido de 500.000 m
Coordenadas Geodésicas do ponto:
Latitude $\phi = 22^{\circ}35'54.399804''$ S
Longitude $\lambda = 50^{\circ}09'56.857288''$ W
Coeficiente de Escala: K = 0.999726432

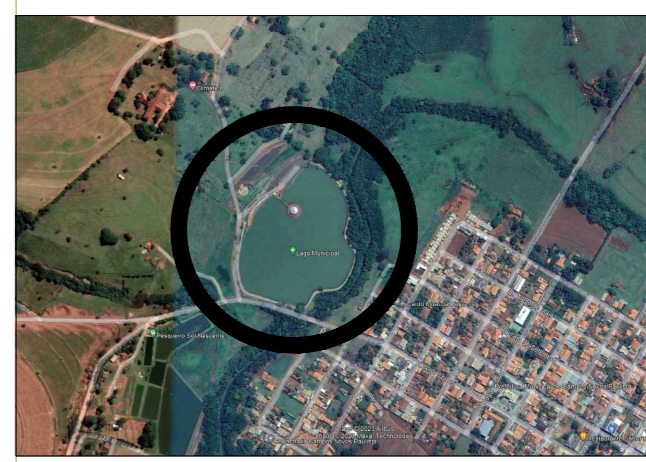
	<p>PROJETO LOCALIZAÇÃO 01/05 OBRA: REMODELAÇÃO DO LAGO MUNICIPAL</p>
	<p>LOCAL: RUA LÁZARO CORREA, S/N, JARDIM COPACABANA, CEP 19960-800 – CAMPOS NOVOS PAULISTA</p> <p>PROPRIETÁRIO: PREFEITURA MUNICIPAL DA ESTÂNCIA CLIMÁTICA DE DE CAMPOS NOVOS PAULISTA</p>
<p>LOCALIZAÇÃO</p> 	<p>DECLARO QUE A APROVAÇÃO DO PROJETO PELA PREFEITURA NÃO IMPLICA NO RECONHECIMENTO DO DIREITO DE PROPRIEDADE DO TERRENO</p> <p><i>Edmundo de Oliveira</i> PREFEITURA MUNICIPAL DE CAMPOS NOVOS PAULISTA CPF: 46.787.644/0001-72</p> <p><i>Edmundo de Oliveira</i> AUTOR DO PROJ. E RESP. TÉCNICO MATEUS EDUARDO ALUNES ENGENHEIRO CIVIL 5069251362-SP</p>
<p>APROVAÇÃO</p>	<p>A.R.T. nº 28027230231779853</p>

- 1 PALMEIRA COM ALTURA DE MUDA MENOR OU IGUAL A 2,00m (22 unidades)
VIDE DETALHE 01
- 2 QUIOSQUES DE 8 ÁGUAS DE MADEIRA SOB TELHA CERÂMICA com 4,00m DIÂMETRO (3 unidades)
- 3 QUIOSQUES DE 4 ÁGUAS DE MADEIRA SOB TELHA CERÂMICA DE 1,50mX1,50m (4 unidades)

- 4 QUIOSQUES DE 2 ÁGUAS DE MADEIRA SOB TELHA CERÂMICA 2,40mX2,06m E DECK DE MADEIRA 3,50mX2,06m (14 unidades)
- 5 CAIXA DE AREIA DE 9,00mX14,00m COM PLAYGROUND INFANTIL
VIDE DETALHE 07
- 6 RETIRADA DE GRAMA EXISTENTE E PLANTIO DE GRAMA ESMERALDA EM PLACAS (2.434,31 m²)

- 7 ALAMBRADO EM MOURÕES DE CONCRETO, COM TELA DE ARAME GALVANIZADO 60,00m TROCA DA TELA DE ARAME GALVANIZADO 136,00m TOTAL = 196,00 metros lineares
VIDE DETALHE "A" E DETALHE 05
- 8 QUIOSQUE DE 4 ÁGUAS DE MADEIRA SOB TELHA CERÂMICA DE 6,06mX4,86m COM PIER DE MADEIRA SOBRE O LAGO DE 83,80m²
- 9 ESCADA EM CONCRETO ARMADO MOLDADO IN LOCO, FCK 25 MPA, COM 2 LANCES E LAJE CASCATA, FÔRMA EM CHAPA DE MADEIRA COMPENSADA RESINADA 3,00mX4,16mX3,00m

- 10 RAMPA EM CONCRETO ARMADO MOLDADO IN LOCO, FCK 25 MPA, COM 2 LANCES.
- 11 PORTÃO TUBULAR EM TELA DE AÇO GALVANIZADO ATÉ 2,50 M DE ALTURA, COMPLETO (ACESSO RAMPA E ESCADA)
VIDE DETALHE 04
- 12 PISO EM LADRILHO HIDRÁULICO PODOTÁTIL VÁRIAS CORES (25X25CM), ASSENTADO COM ARGAMASSA MISTA (CALÇADA, ESCADA E RAMPA)
VIDE DETALHE 06
- 13 CALÇADA EM CONCRETO USINADO FCK = 25MPa
VIDE DETALHE 05

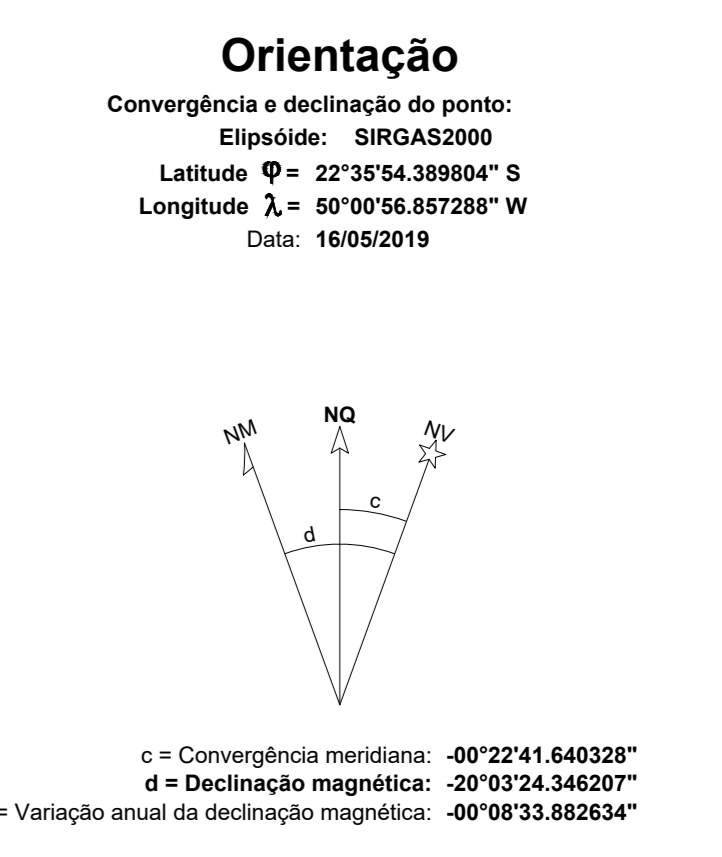
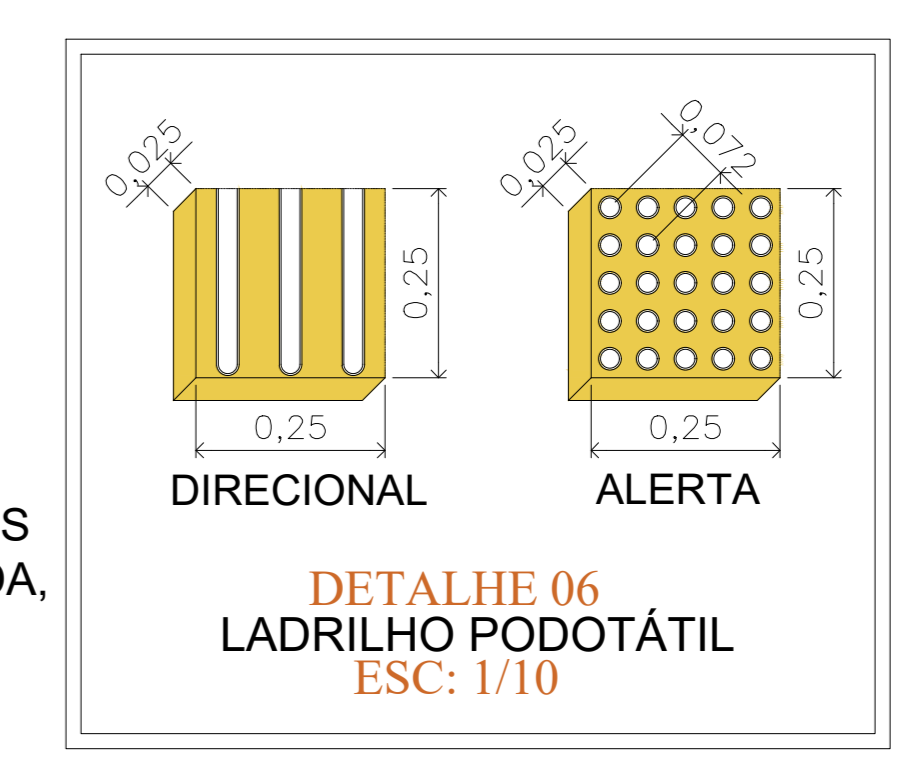

Sistema de Coordenadas
Coordenadas Planas Sistema U T M
Origem das coordenadas:
Elipsóide: SIRGAS2000
N Equador acrescido de 10.000.000 m
E MC 51\" acrescido de 500.000 m
Coordenadas Geodésicas do ponto:
Latitude φ = 22°35'54.399804\" S
Longitude λ = 50°09'56.857288\" W
Coeficiente de Escala: K = 0.999726432

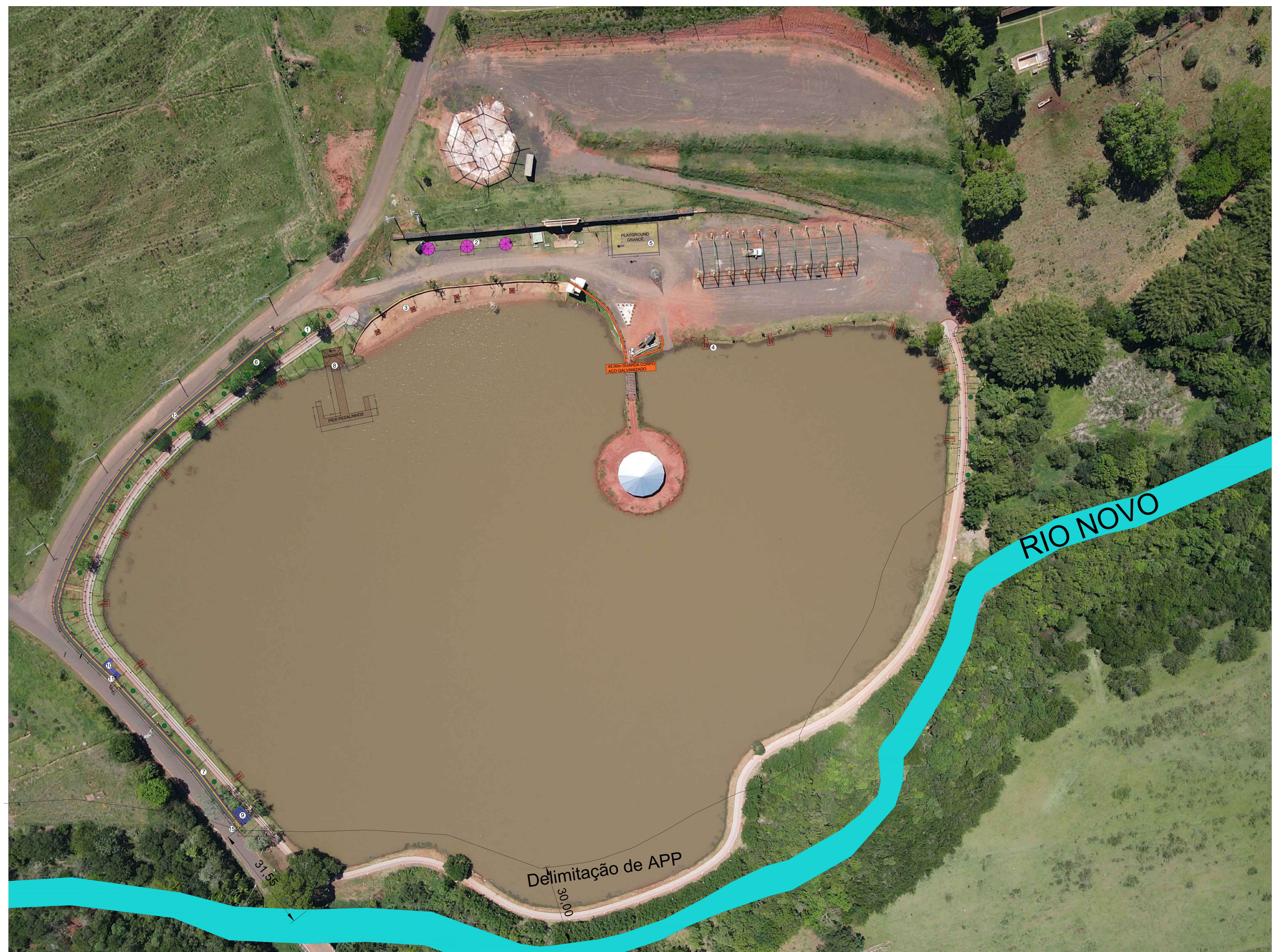

- 14 GUARDA-CORPO DE AÇO GALVANIZADO DE 1,10M, MONTANTES TUBULARES DE 1.1/4\" ESPAÇADOS DE 1,20M, TRAVESSA SUPERIOR DE 1.1/2\", GRADIL FORMADO POR TUBOS HORIZONTAIS DE 1\" E VERTICAIS DE 3/4\", FIXADO COM CHUMBADOR MECÂNICO. AF_04/2019_P

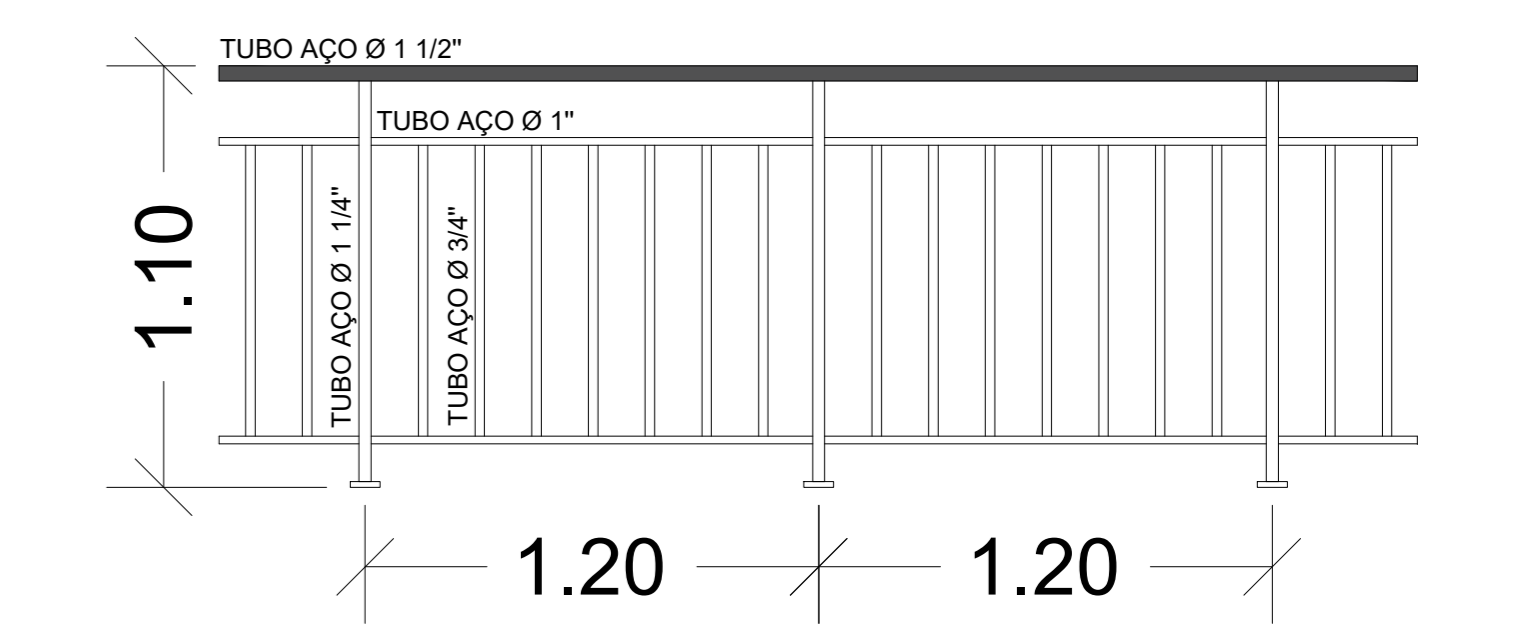

DETALHE 02
GUARDA CORPO
ESC: 1/20

- 15 RAMPA DE ACESSIBILIDADE EM CONCRETO USINADO FCK= 25MPa

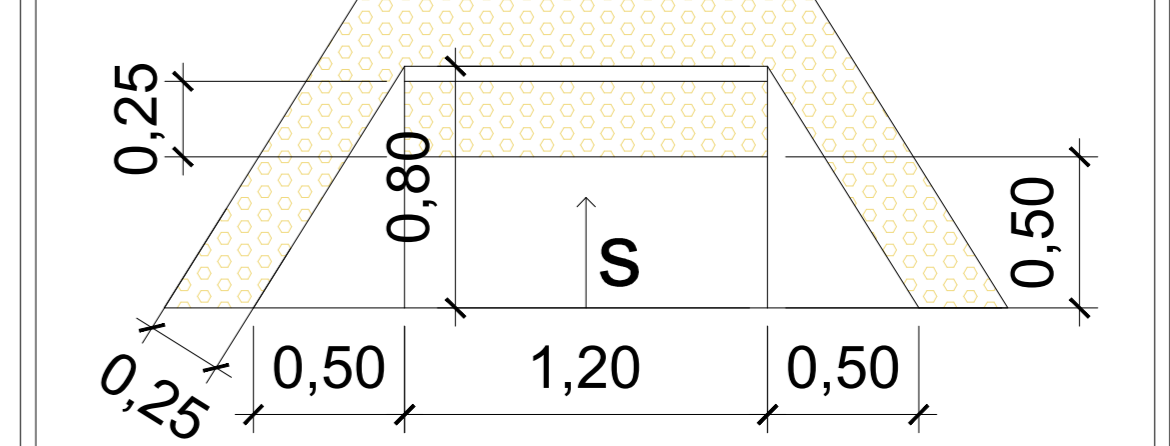

DETALHE 03
RAMPA DE ACESSIBILIDADE
ESC: 1/25

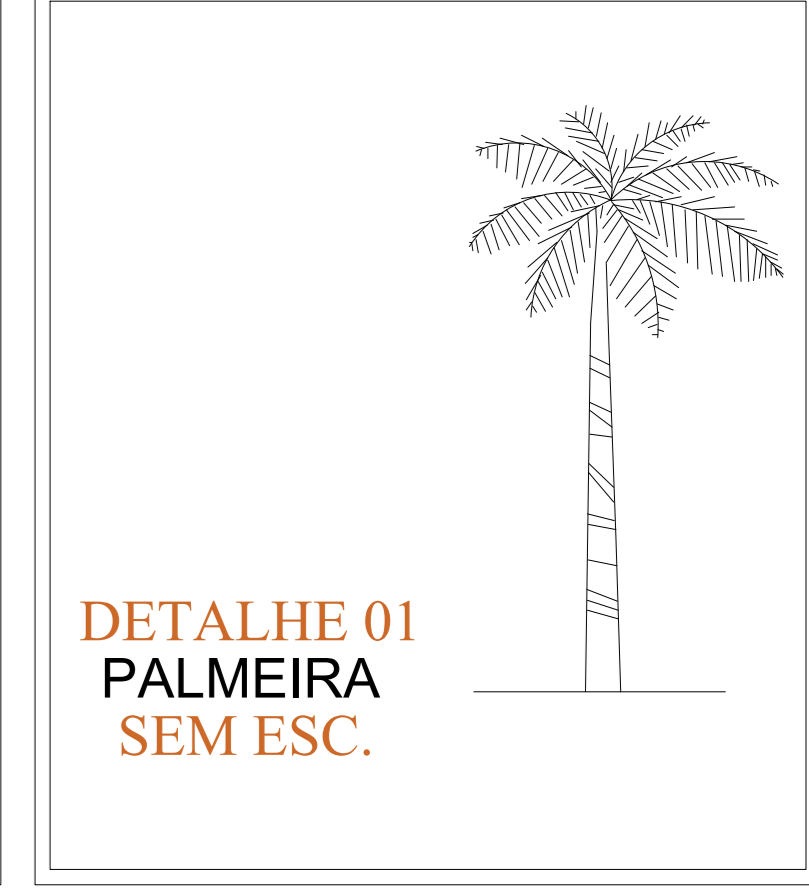

IMPLANTAÇÃO
SITUAÇÃO
ESC: 1/450

PROJETO IMPLANTAÇÃO 02/05
OBRA: REMODELAÇÃO DO LAGO MUNICIPAL

LOCAL: RUA LÁZARO CORREA, S/N, JARDIM COPACABANA, CEP 19960-800 - CAMPOS NOVOS PAULISTA

PROPRIETÁRIO: PREFEITURA MUNICIPAL DA ESTÂNCIA CLIMÁTICA DE CAMPOS NOVOS PAULISTA

LOCALIZAÇÃO:

AREAS:

DECLARO QUE A APROVAÇÃO DO PROJETO PELA PREFEITURA NÃO IMPLICA NO RECONHECIMENTO DO DIREITO DE PROPRIEDADE DO TERRENO

Flávia C. Ribeiro
PREFEITURA MUNICIPAL DE CAMPOS NOVOS PAULISTA
CNPJ: 46.787.644/0001-72

Matheus Eduardo Nunes
AUTOR DO PROJ. E RESP. TÉCNICO
MATEUS EDUARDO NUNES
ENGENHEIRO CIVIL
5069251362-SP

A.P.T. nº 28027230231779853

APROVAÇÃO

Orientação

Convergência e declinação do ponto:
Elipsóide: SIRGAS2000
Latitude $\phi = 22^{\circ}35'54.389804''$ S
Longitude $\lambda = 50^{\circ}09'56.857288''$ W
Data: 16/05/2019

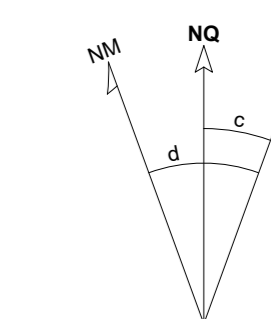

$d =$ Convergência meridiana: $-00^{\circ}22'41.640328''$
 $d =$ Declinação magnética: $-00^{\circ}02'24.546207''$
 $ad =$ Variação anual da declinação magnética: $-00^{\circ}08'33.882634''$

Sistema de Coordenadas
Coordenadas Planas Sistema U T M

Origem das coordenadas:
Elipsóide: SIRGAS2000
N Equador acrescido de 10.000.000 m
E MC 51^o acrescido de 500.000 m
Coordenadas Geodésicas do ponto:
Latitude $\phi = 22^{\circ}35'54.389804''$ S
Longitude $\lambda = 50^{\circ}09'56.857288''$ W
Coeficiente de Escala: K = 0.999726432



IMPLANTAÇÃO
SITUAÇÃO
ESC: 1/400

	PROJETO DETALHES	03/05
	OBRA: REMODELAÇÃO DO LAGO MUNICIPAL	
	LOCAL: RUA LÁZARO CORREA, S/N, JARDIM COPACABANA, CEP 19960-800 - CAMPOS NOVOS PAULISTA	
	PROPRIETÁRIO : PREFEITURA MUNICIPAL DA ESTÂNCIA CLIMÁTICA DE CAMPOS NOVOS PAULISTA	
LOCALIZAÇÃO	DECLARAR QUE A APROVAÇÃO DO PROJETO PELA PREFEITURA NÃO IMPLICA NO RECONHECIMENTO DO DIREITO DE PROPRIEDADE DO TERRENO	
ÁREAS:	PREFEITURA MUNICIPAL DE CAMPOS NOVOS PAULISTA CNPJ: 46.787.644/0001-72	
	AUTOR DO PROJ. E R.S.P. TÉCNICO MATEUS EDUARDO NUNES ENGENHEIRO CIVIL 5069251362-SP	
	A.R.T. nº 28027230231779853	
APROVAÇÃO		

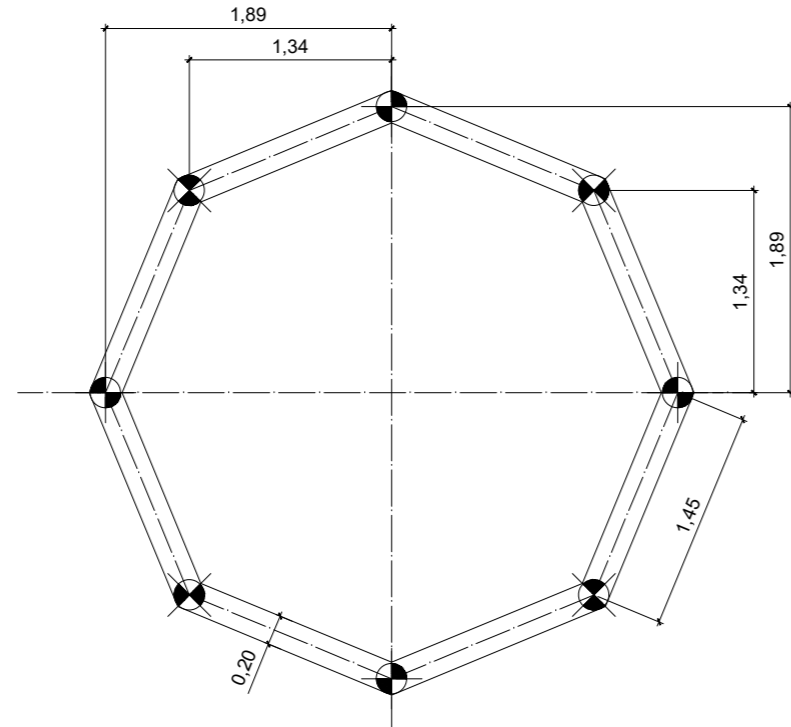
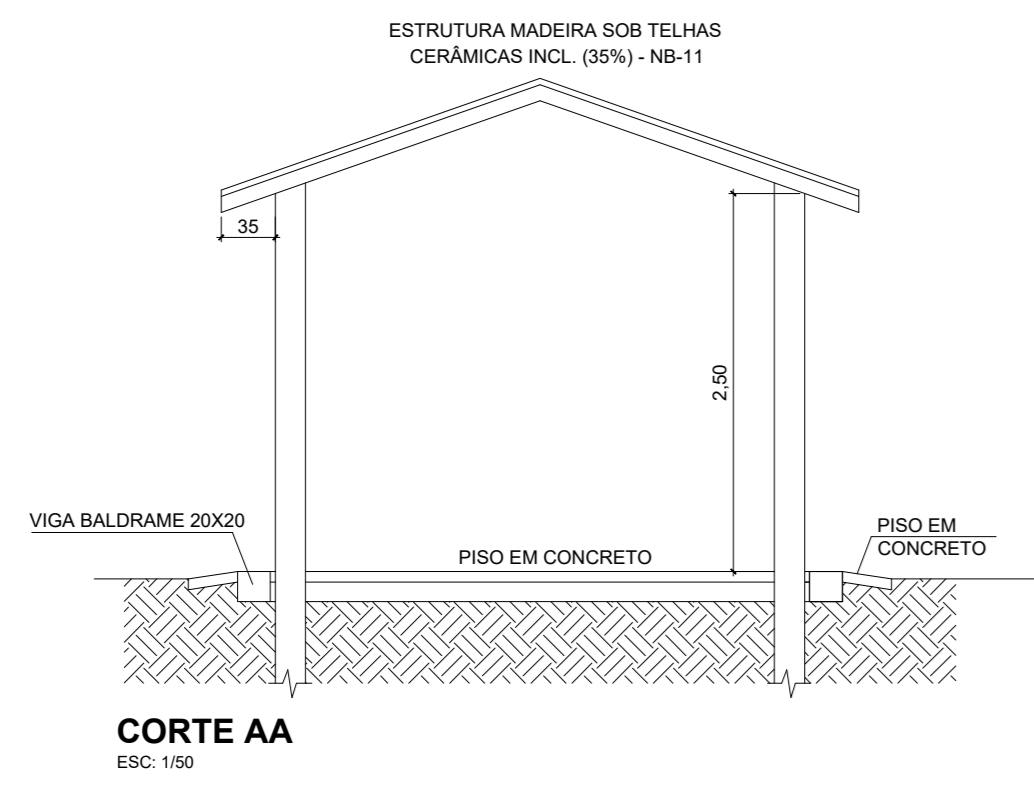

PLANTA FUNDAÇÃO
ESC: 1/50

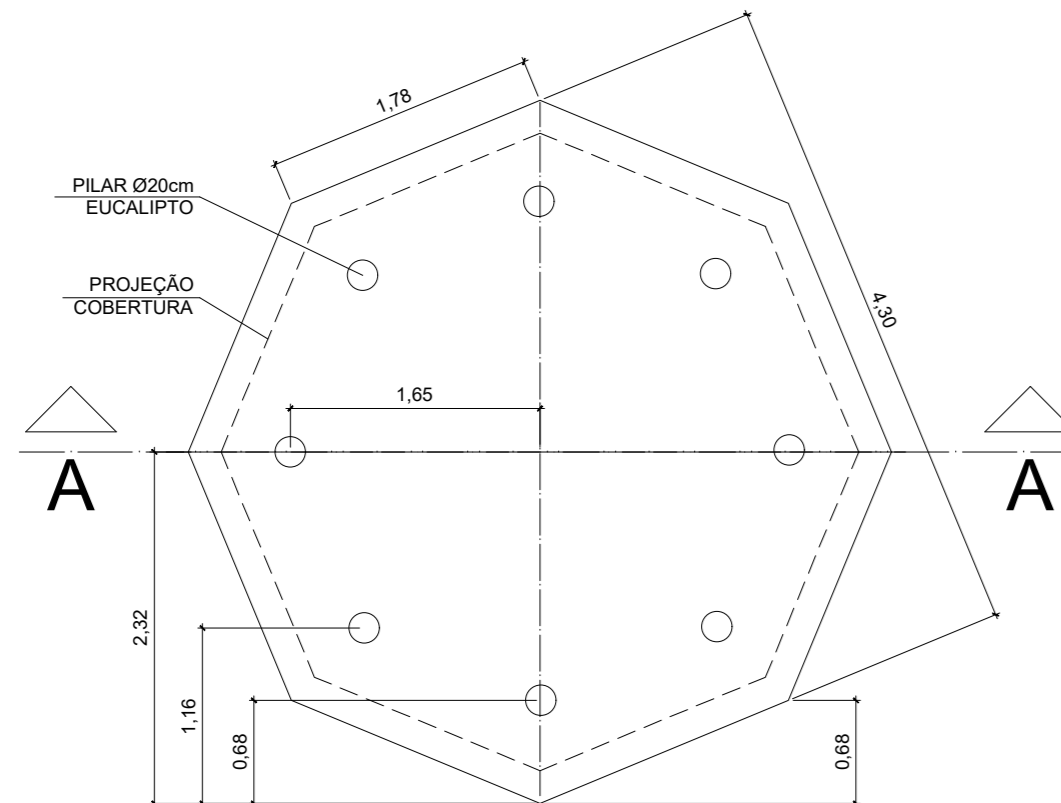

PLANTA BAIXA
ESC: 1/50

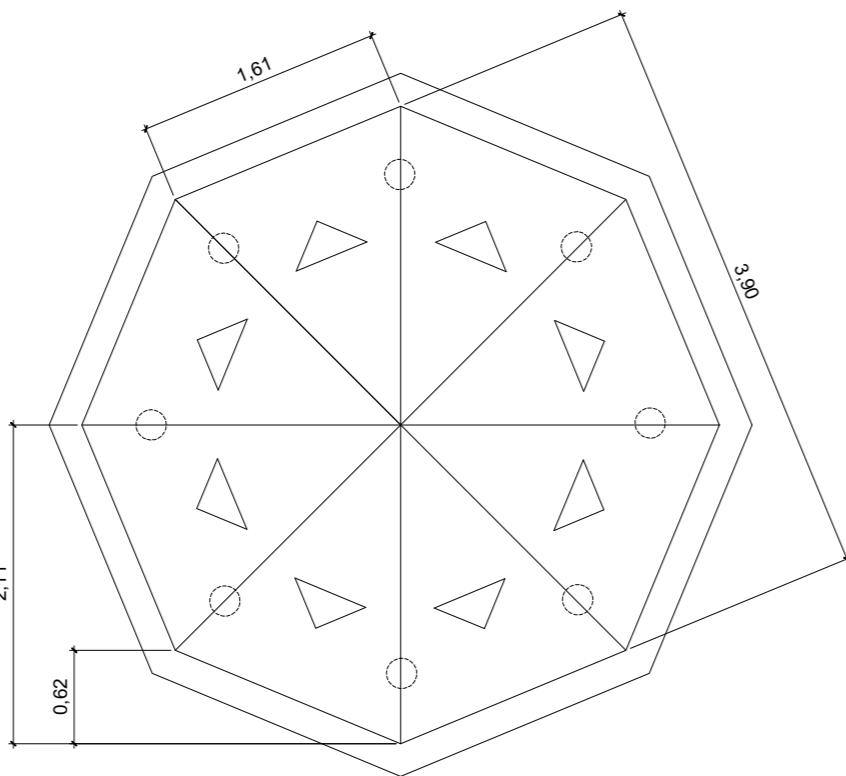

PLANTA COBERTURA
ESC: 1/50

QUIOSQUE/CHURRASQUEIRA
ESC: 1/50

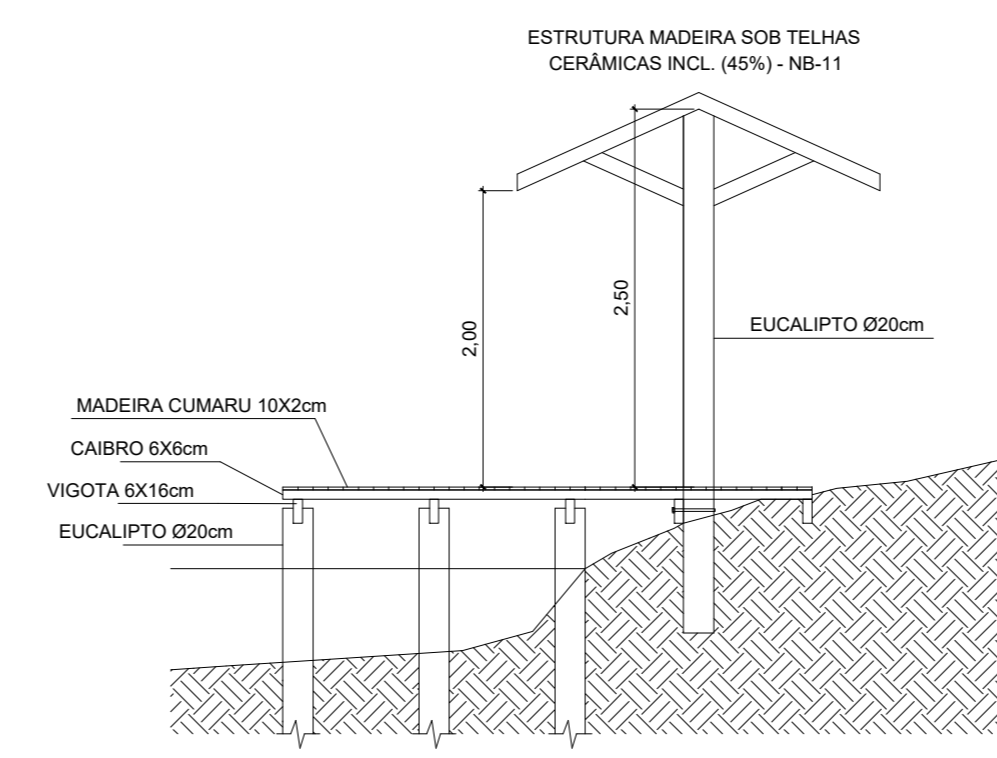

ELEVADO
ESC: 1/50

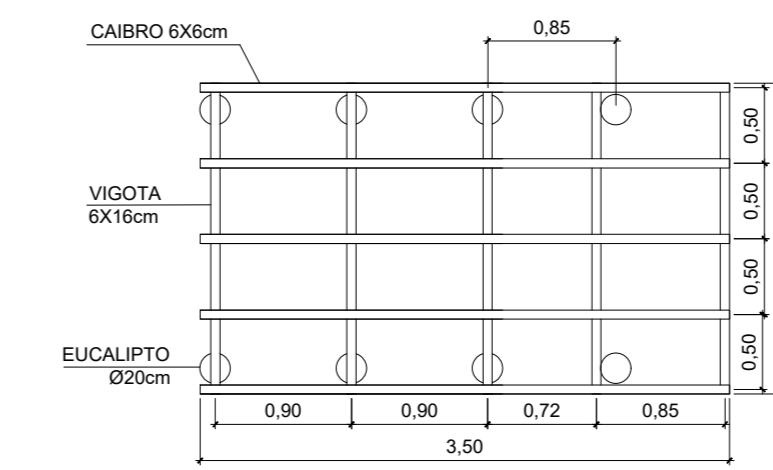

PLANTA ESTRUTURA
ESC: 1/50

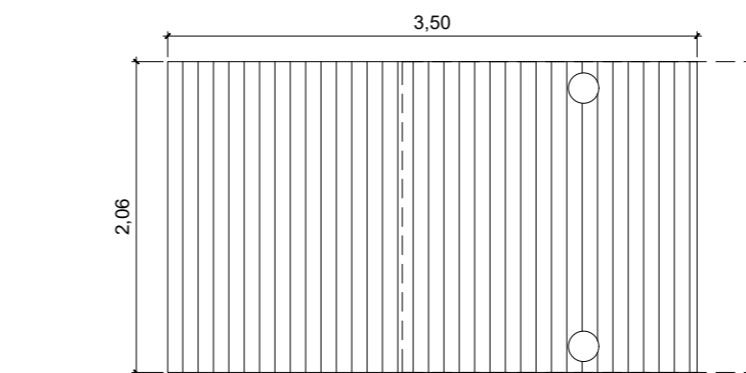

PLANTA BAIXA
ESC: 1/50

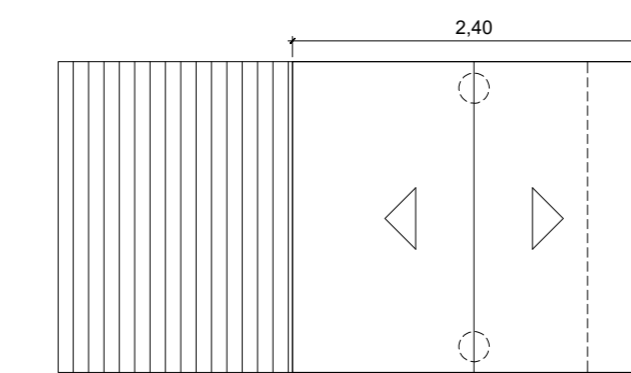

PLANTA COBERTURA
ESC: 1/50

QUIOSQUE/PESCA
ESC: 1/50

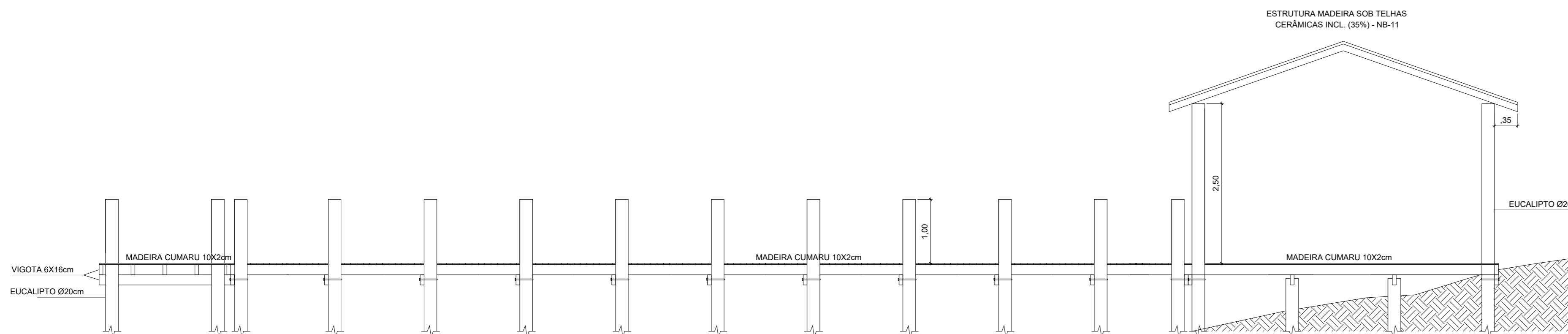

CORTE AA
ESC: 1/50

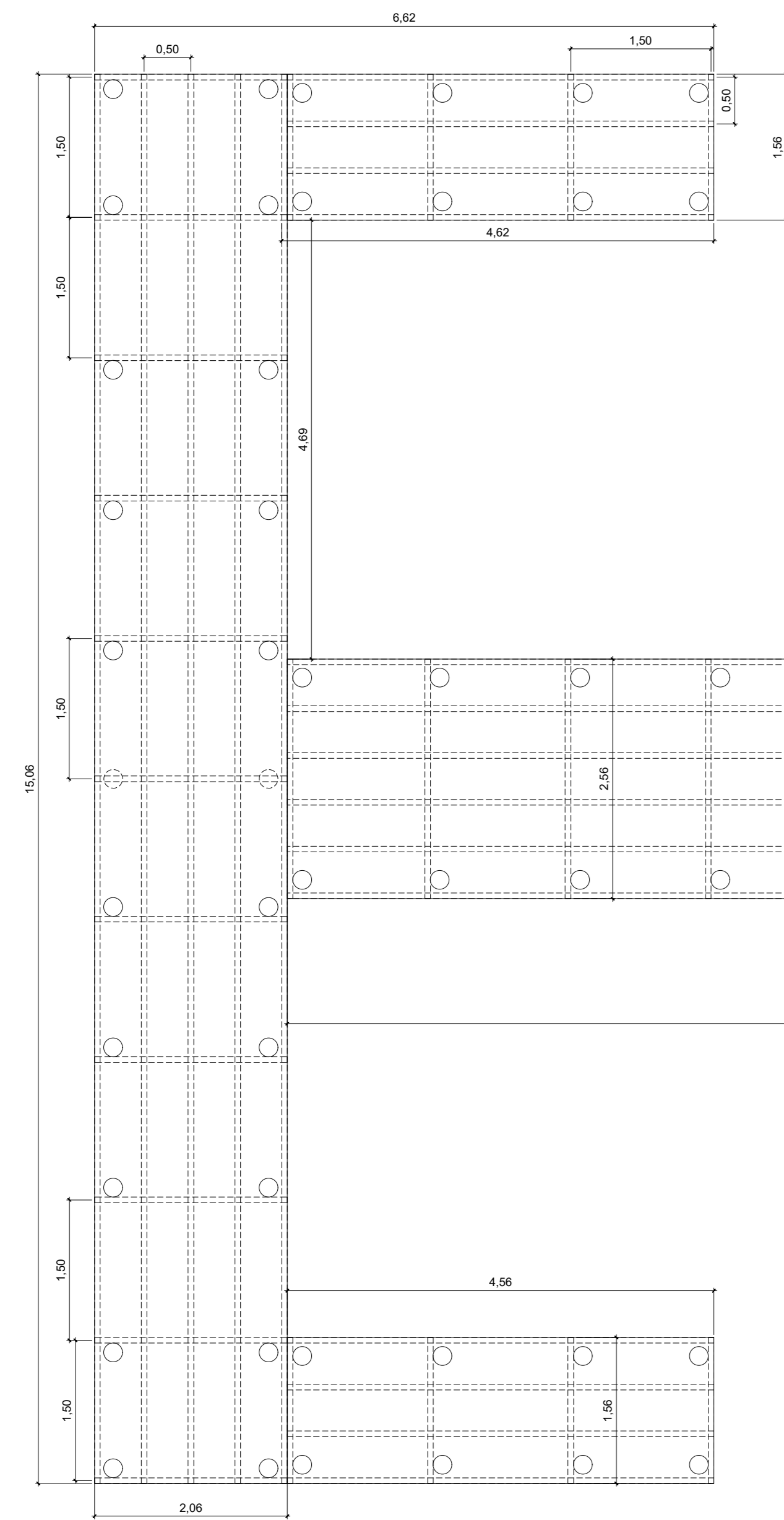

PLANTA BAIXA
ESC: 1/50

QUIOSQUE E PIER
ESC: 1/50

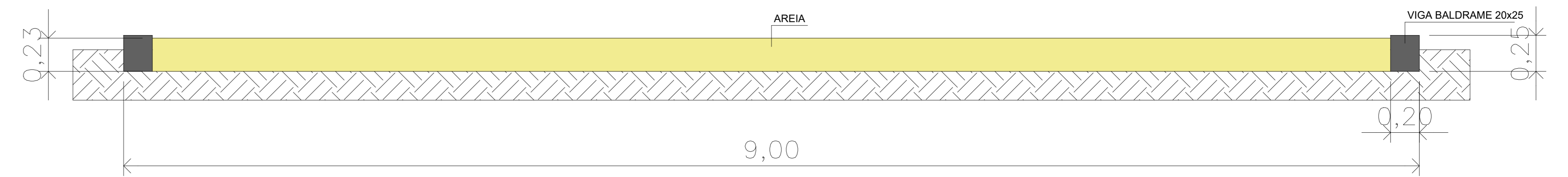

DETALHE 07
CAIXA DE AREIA (PLAYGROUND)
ESC: 1/20

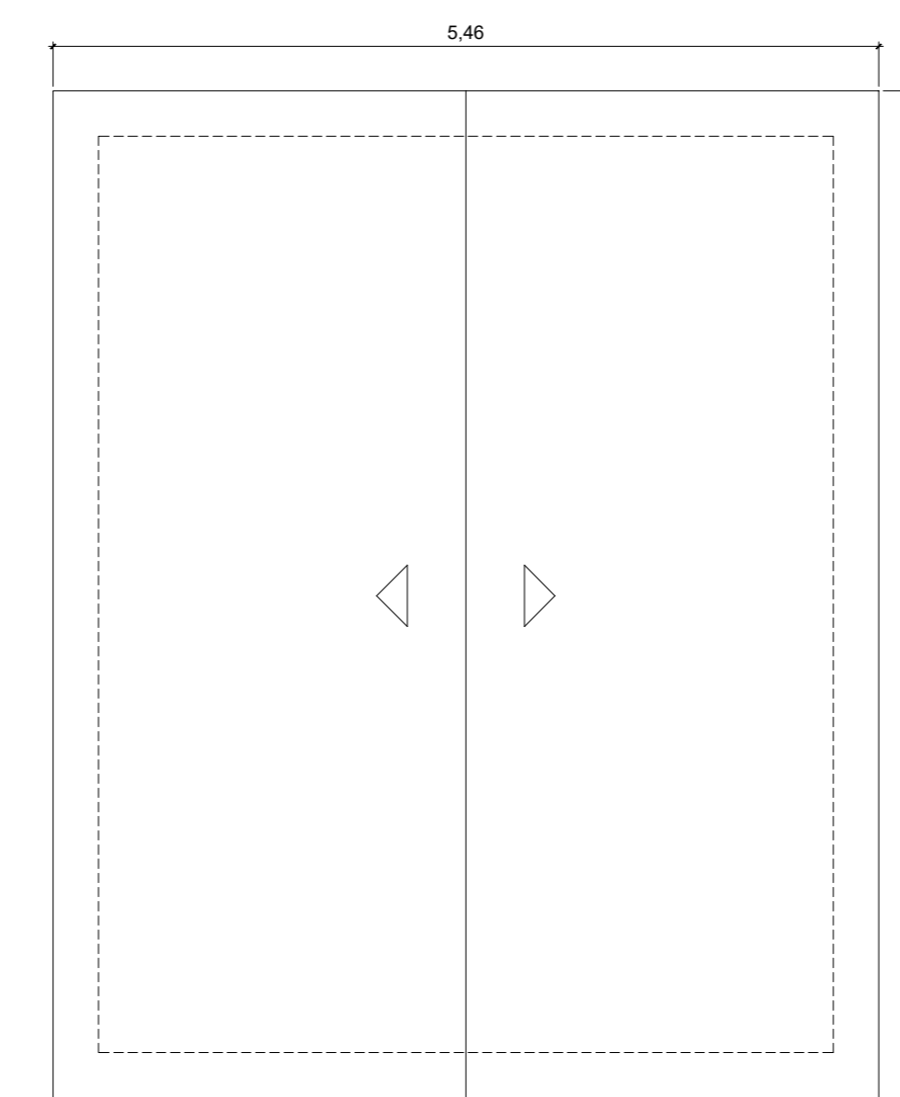

PLANTA COBERTURA
ESC: 1/50

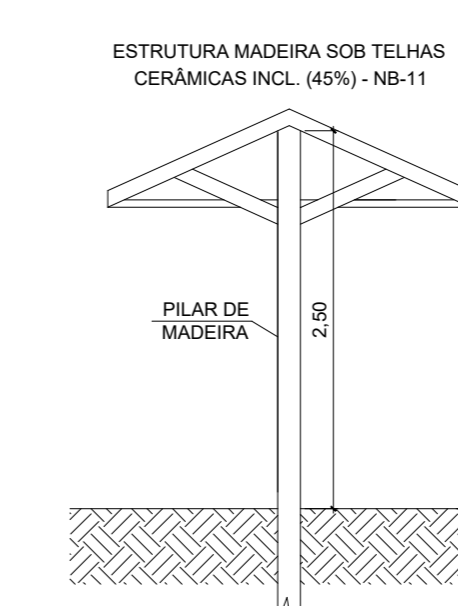

ELEVADO
ESC: 1/50

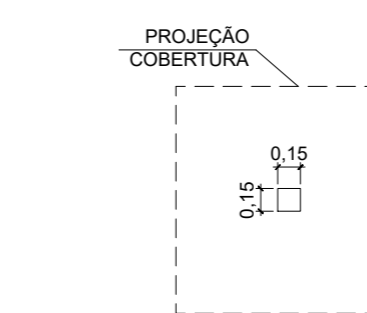

PLANTA BAIXA
ESC: 1/50

QUIOSQUE/PRAIA
ESC: 1/50

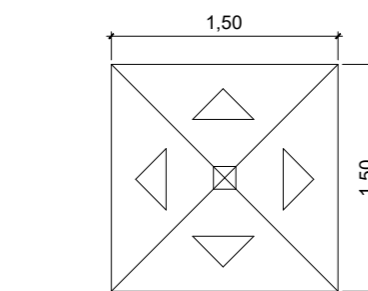

PLANTA COBERTURA
ESC: 1/50

Orientação

Convergência e declinação do ponto:
Elipsóide: SIRGAS2000
Latitude $\phi = 22^{\circ}35'54.389804''$ S
Longitude $\lambda = 50^{\circ}00'56.857288''$ W
Data: 16/05/2019

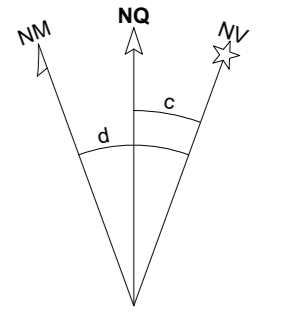

$c =$ Convergência meridiana: $-00^{\circ}22'41.640328''$
 $d =$ Declinação magnética: $-00^{\circ}02'24.546207''$
 $ad =$ Variação anual da declinação magnética: $-00^{\circ}00'33.882634''$

Sistema de Coordenadas
Coordenadas Planas Sistema U T M

Origem das coordenadas:
Elipsóide: SIRGAS2000
N Equador acrescido de 10.000.000 m
E MC 51º acrescido de 500.000 m
Coordenadas Geodésicas do ponto:
Latitude $\phi = 22^{\circ}35'54.389804''$ S
Longitude $\lambda = 50^{\circ}00'56.857288''$ W
Coeficiente de Escala: K = 0.999726432

	PROJETO DETALHES 04/05 OBRA: REMODELAÇÃO DO LAGO MUNICIPAL
LOCAL: RUA LÁZARO CORREA, S/N, JARDIM COPACABANA, CEP 19960-800 – CAMPOS NOVOS PAULISTA	
PROPRIETÁRIO: PREFEITURA MUNICIPAL DA ESTÂNCIA CLIMÁTICA DE CAMPOS NOVOS PAULISTA	
LOCALIZAÇÃO 	SECUNDARIZADO E APROVAÇÃO DO PROJETO PELA PREFEITURA MUNICIPAL DE CAMPOS NOVOS PAULISTA, COM O REGISTRO DE DOUTOR EM DIREITO DE PROPRIEDADE DO PREFEITURA MUNICIPAL DE CAMPOS NOVOS PAULISTA CNPJ: 46.787.644/0001-72
ÁREAS:	AUTOR DO PROJ. E C.A. TÉCNICO: MATEUS EDUARDO NUNES ENGENHEIRO CIVIL 5069251362-SP
APROVAÇÃO	A.R.T. n° 28027230231779853

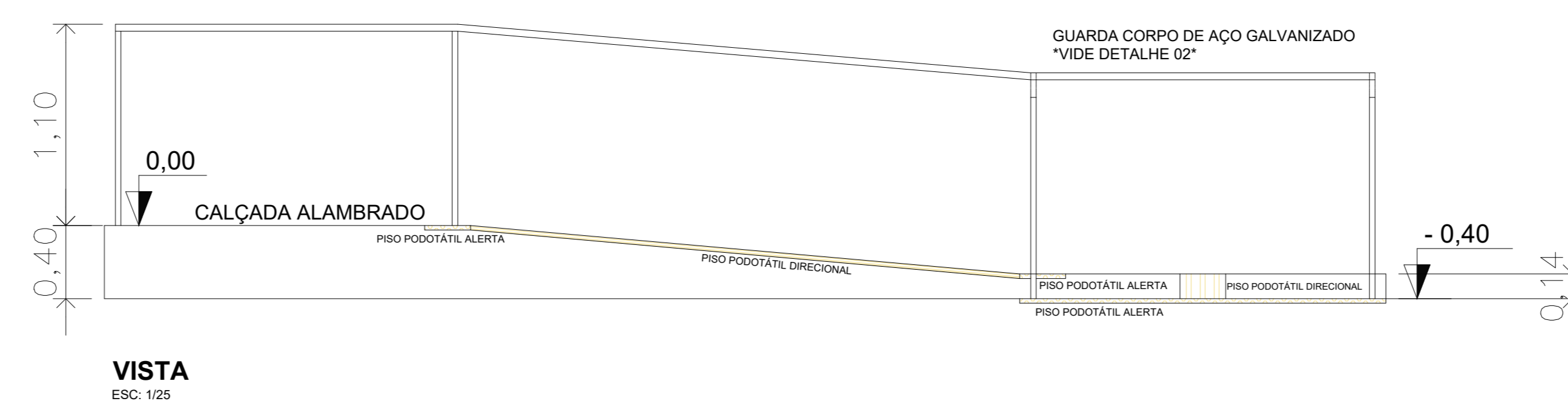
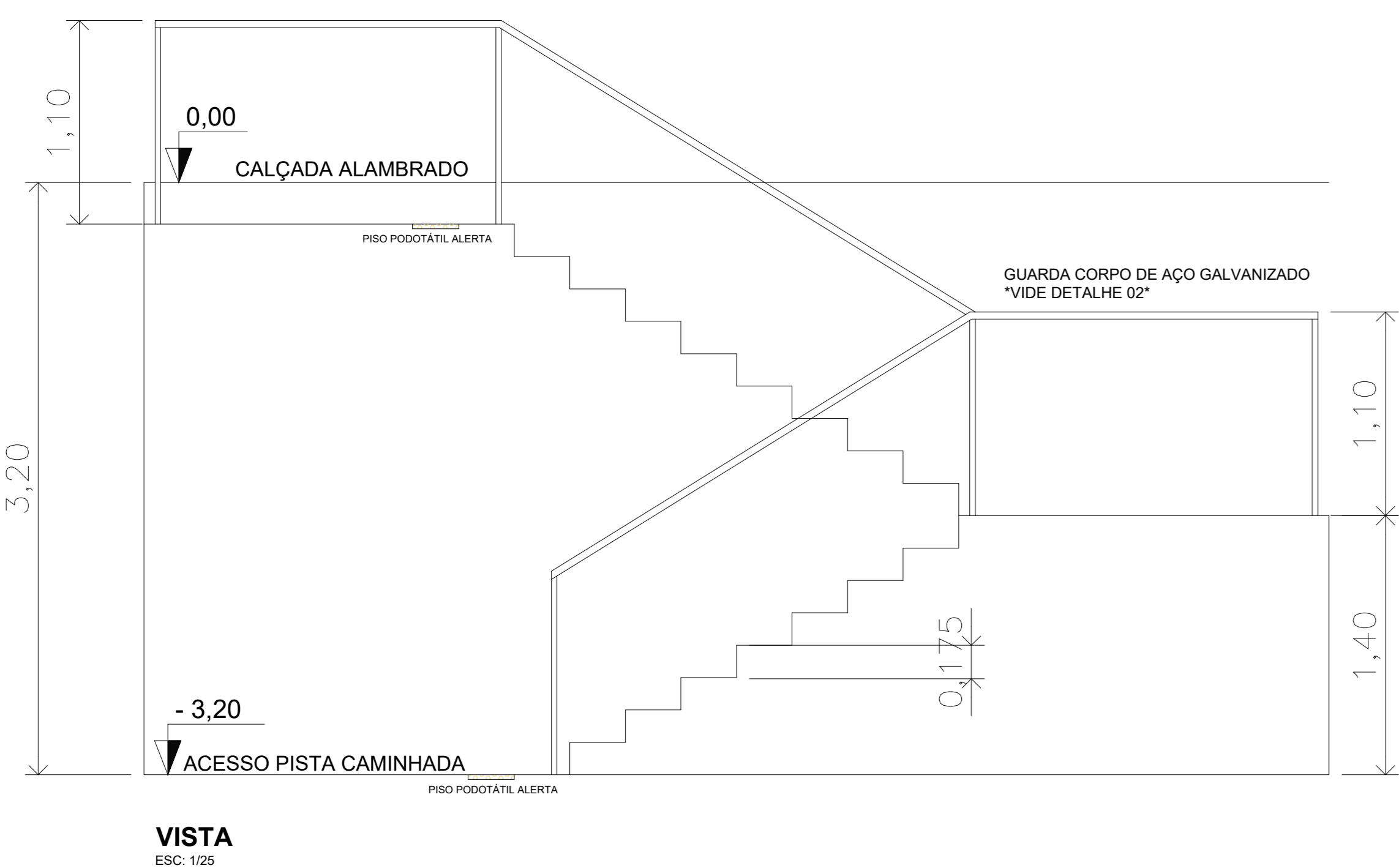
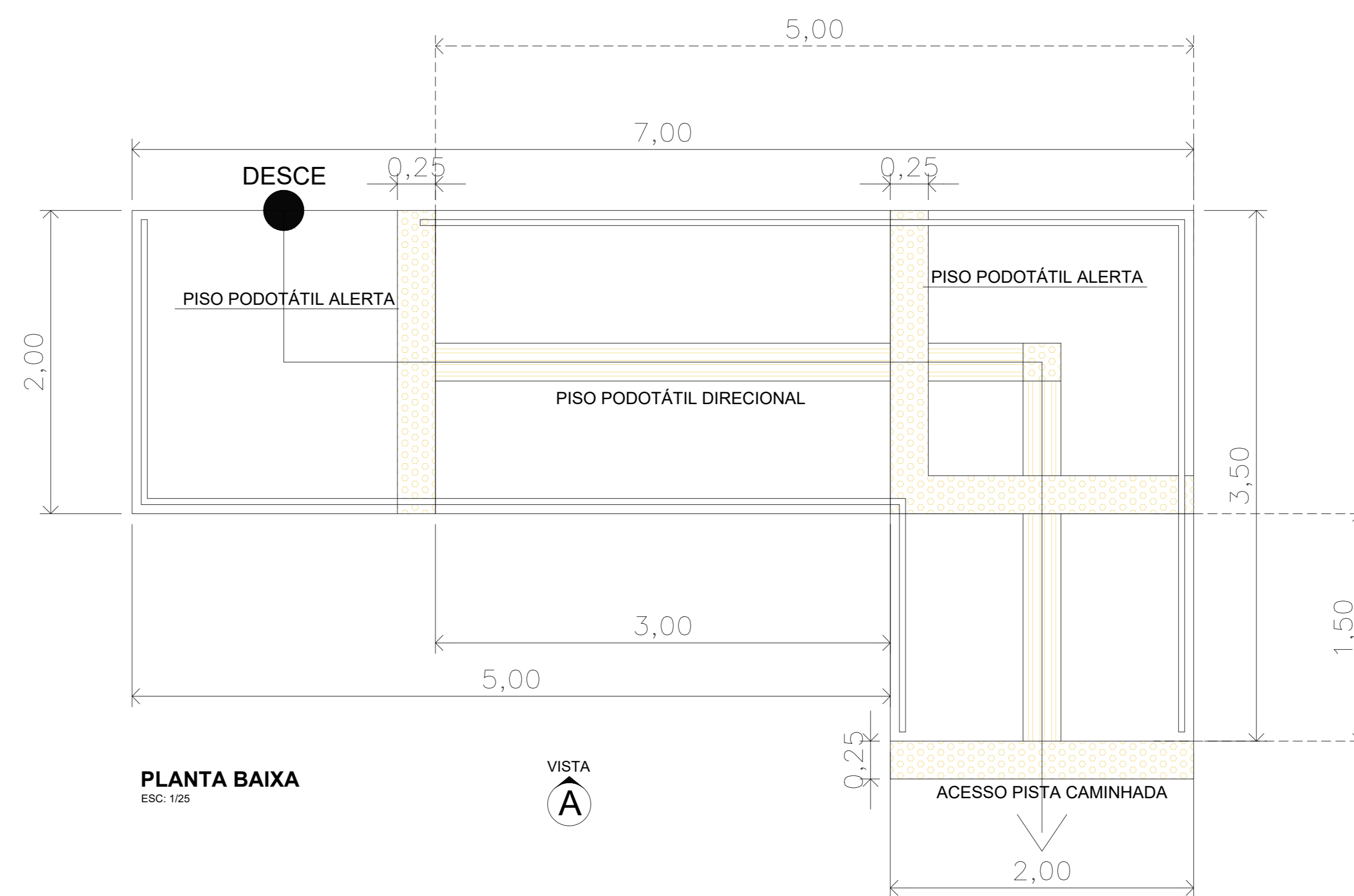
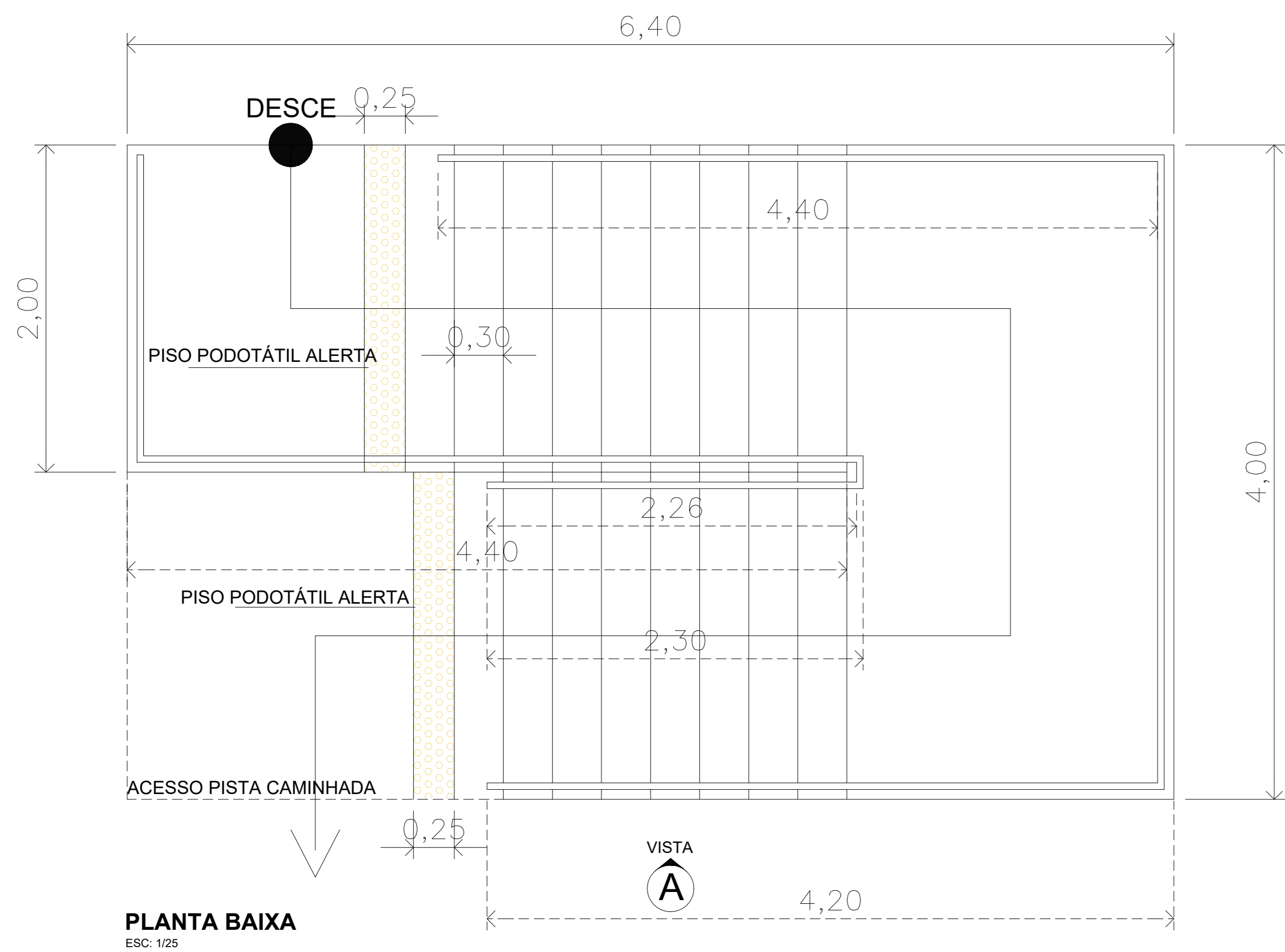

RAMPA
ESC: 1/25

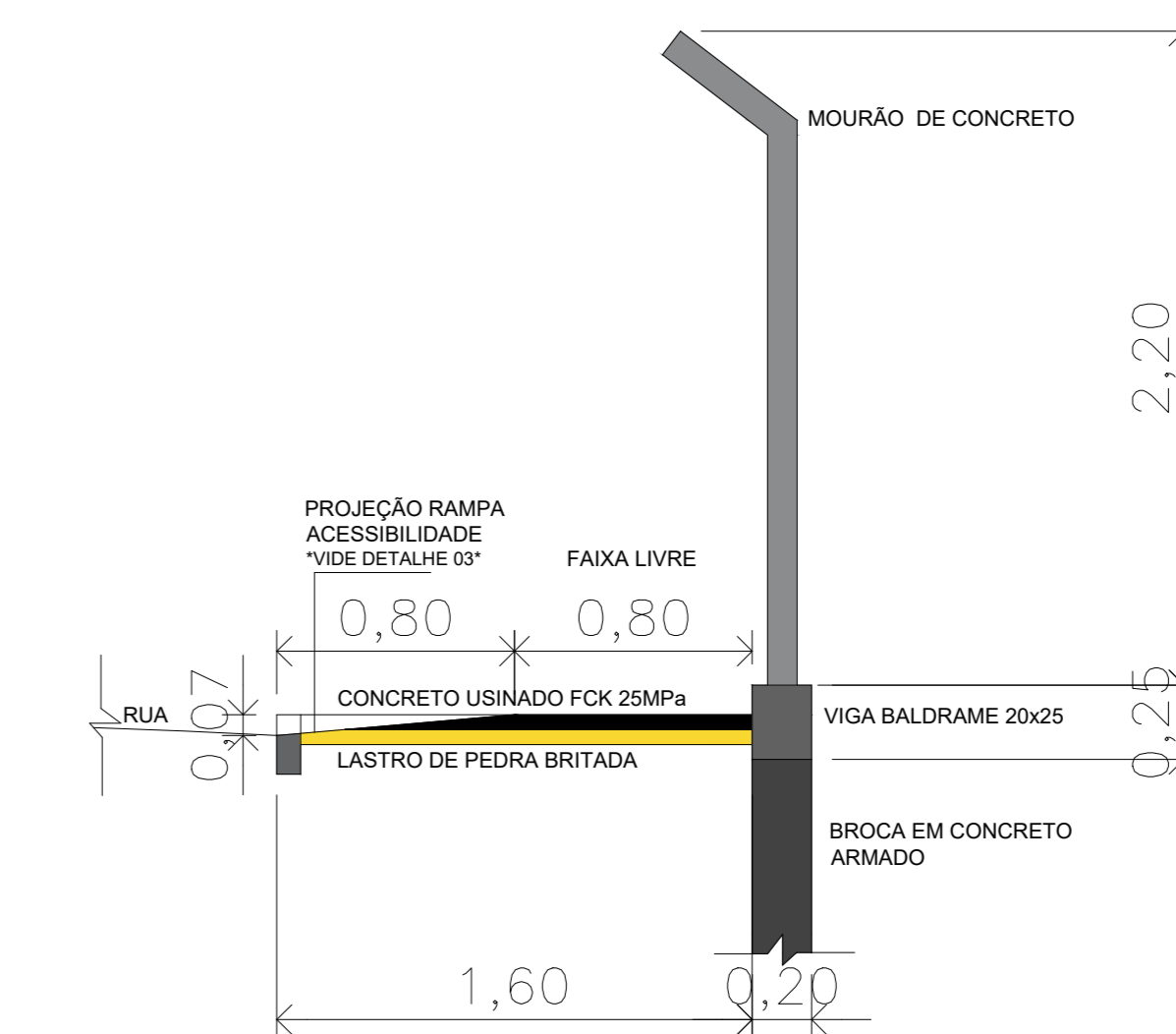

DETALHE 05
ALAMBRADO E CALÇADA
ESC: 1/20

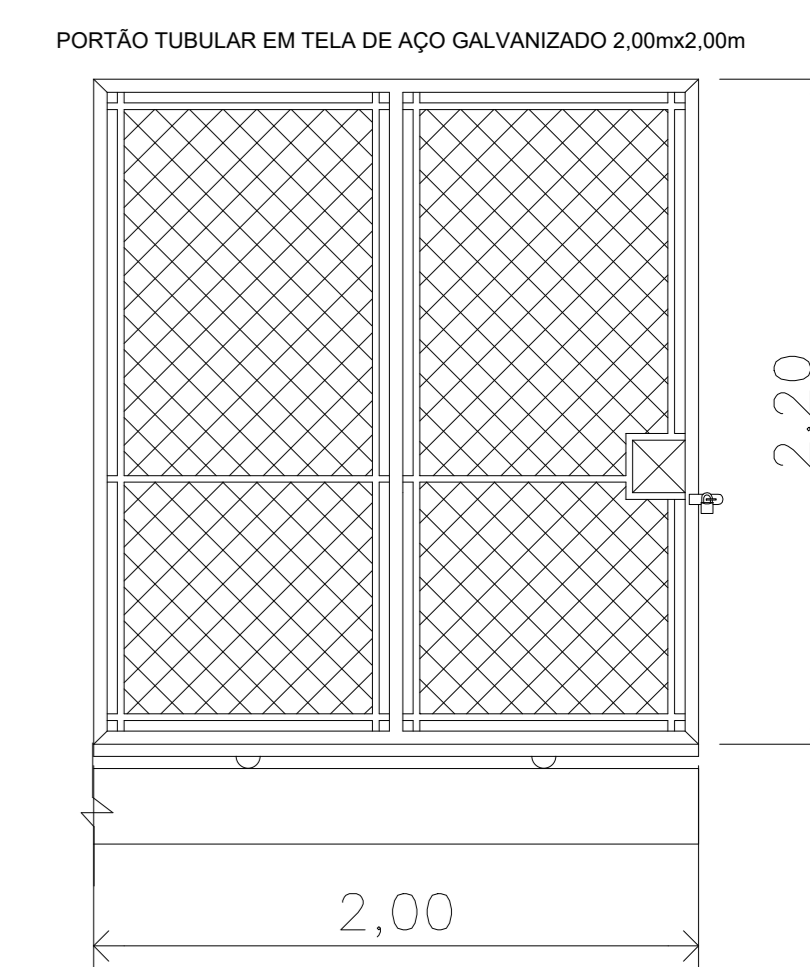

DETALHE 04
PORTÃO TUBULAR
ESC: 1/20

ESCADA
ESC: 1/25

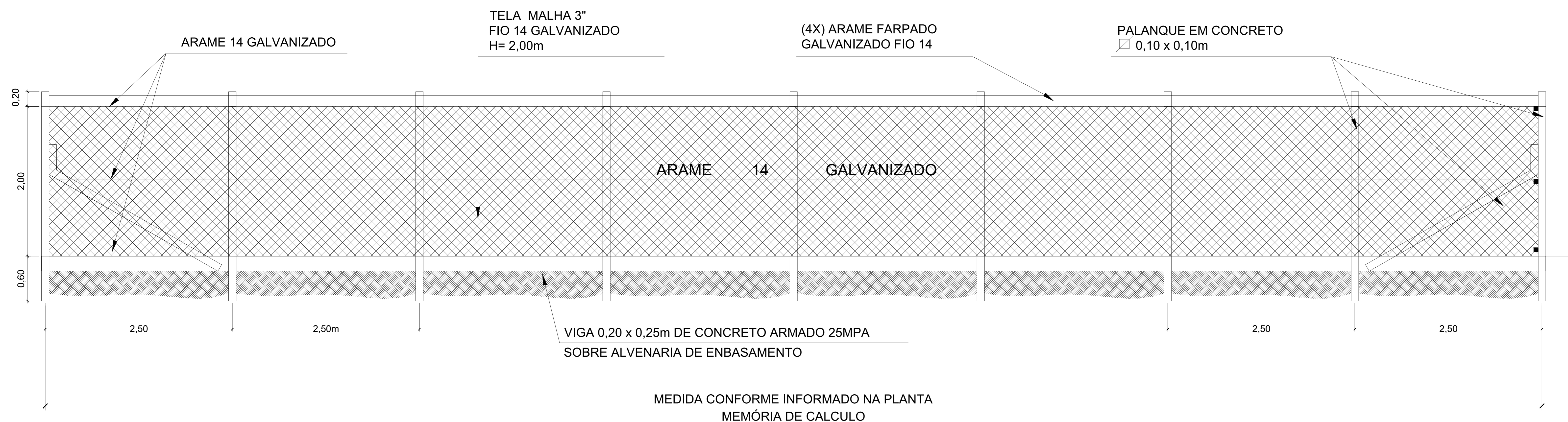

DETALHE "A" - ELEVÇÃO ALAMBRADO
ESC 1:25

Orientação

Convergência e declinação do ponto:
Elipsóide: SIRGAS2000
Latitude $\phi = 22^{\circ}35'54,399804''$ S
Longitude $\lambda = 50^{\circ}09'56,857288''$ W
Data: 16/05/2019

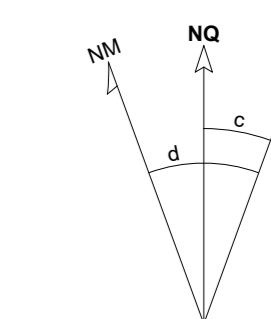

c = Convergência meridiana: $-00^{\circ}22'41,640328''$
d = Declinação magnética: $-00^{\circ}03'24,546207''$
ad = Variação anual da declinação magnética: $-00^{\circ}00'33,882634''$

Sistema de Coordenadas
Coordenadas Planas Sistema U T M

Origem das coordenadas:
Elipsóide: SIRGAS2000
N Equador acrescido de 10.000.000 m
E MC 51* acrescido de 500.000 m
Coordenadas Geodésicas do ponto:
Latitude $\phi = 22^{\circ}35'54,399804''$ S
Longitude $\lambda = 50^{\circ}09'56,857288''$ W
Coeficiente de Escala: K = 0,999726432

PROJETO DETALHES | 05/05
OBRA: REMODELAÇÃO DO LAGO MUNICIPAL

LOCAL: RUA LÁZARO CORREA, S/N, JARDIM COPACABANA, CEP 19960-800 - CAMPOS NOVOS PAULISTA

PROPRIETÁRIO: PREFEITURA MUNICIPAL DA ESTÂNCIA CLIMÁTICA DE CAMPOS NOVOS PAULISTA

LOCALIZAÇÃO

AREAS:

SECURU QUE A APROVAÇÃO DO PROJETO PELA PREFEITURA NÃO SEQUER NE RECONHECIMENTO DO DIREITO DE PROPRIEDADE DO TERRENO

Edson de Oliveira
PREFEITURA MUNICIPAL DE CAMPOS NOVOS PAULISTA
CNPJ: 46.787.644/0001-72

AUTOR DO PROJ. E RESP. TÉCNICO
MATEUS EDUARDO NUNES
ENGENHEIRO CIVIL
5069251362-SP

A.P.R.T. nº 28027230231779853

APROVAÇÃO